

A solução ideal para aplicar uma rosca em chapa fina, substituindo a porca soldada.

Facilmente instalado com rebiteadeira pneumática ou manual.

Aplicado em superfície acabada, galvanizada ou pintada, evita a deformação e a oxidação causadas pela solda.

- Opções de corpo: Redondo Recartilhado, Sextavado e/ou Fechado (Hermético).
- Opções de cabeça: Plana, Fina ou Escariada.
- Opções de materiais: Aço, Inox, Alumínio e Latão.
- Acabamento: Zincado branco trivalente, resistente a 200 horas de Salt Spray.
- Medidas: Linha Métrica de M3 a M12 e em polegadas de 1/8" a 1/2".

## Recartilhado Cabeça Plana

Código	Rosca	e	L	L <sup>2</sup>	E	B	D
RM3P20S	M3	0,50 - 2,00	10	6	1	8	5
RM4P20S	M4	0,50 - 2,00	10,5	6	0,8	9	6
RM4P40S	M4	2,00 - 4,00	12	6	1	9	6
RM5P30S	M5	0,50 - 3,00	13	7,5	1	10	7
RM5P55S	M5	2,50 - 5,50	16,5	8,5	1	10	7
RM6P30S	M6	0,50 - 3,00	15,5	9,2	1,3	12,3	9
RM6P55S	M6	3,00 - 5,50	19,5	10,5	1,3	12,3	9
RM8P30S	M8	1,00 - 3,50	18,5	11,5	1,5	14,5	11
RM8P55S	M8	3,50 - 6,00	21	11,5	1,5	14,5	11
RM10P40S	M10	1,00 - 4,00	21,5	13,5	1,7	17	13
RM10P65S	M10	4,00 - 6,50	24	13,5	1,7	17	13
RM12P40S	M12	1,00 - 4,00	22	13,5	1,7	18	15

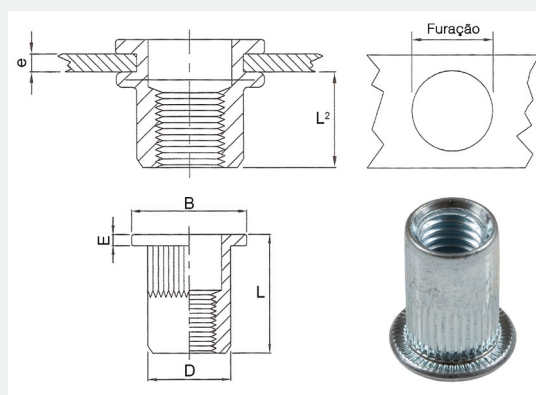

## Recartilhado Cabeça Fina

Código	Rosca	e	L	L <sup>2</sup>	E	B	D
RM3F20S	M3	0,50 - 2,00	9	6	0,5	6	5
RM4F40S	M4	0,50 - 3,00	11,2	7	0,5	7	6
RM5F40S	M5	0,50 - 4,00	11,5	7	0,5	8	7
RM6F40S	M6	0,50 - 3,00	14	8,5	0,6	10	9
RM8F40S	M8	1,00 - 4,00	16,5	10	0,6	12	11
RM10F35S	M10	1,00 - 3,50	19,5	12,5	0,7	14	13

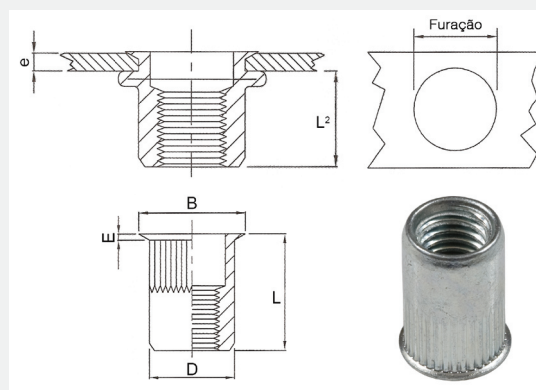

## Hermético Cabeça Plana

Código	Rosca	e	L	L <sup>2</sup>	E	B	D
HM3P20S	M3	0,50 - 2,00	14,5	10	0,8	7,2	5
HM4P20S	M4	0,50 - 2,00	16	11,3	0,8	9	6
HM4P40S	M4	2,00 - 4,00	18	11,3	0,8	9	6
HM5P30S	M5	0,50 - 3,00	17	11,5	1	10	7
HM5P50S	M5	3,00 - 5,00	19	11,5	1	10	7
HM6P30S	M6	0,50 - 3,00	19	12,7	1,3	12,3	9
HM6P50S	M6	3,00 - 5,00	21	12,7	1,3	12,3	9
HM8P30S	M8	0,50 - 3,00	21,5	14,8	1,5	15	11
HM8P55S	M8	3,00 - 5,50	24	14,8	1,5	15	11
HM10P40S	M10	1,00 - 4,00	27	19,2	1,6	17	13

